



Série **XF**

Chariots élévateurs thermiques
de 1 à 3,5T



Simple et Robuste

HANGCHA

CHARIOTS ELEVATEURS 

www.hangcha.fr

Série **XF**

Dans sa nouvelle série XF, Hangcha allie son expérience de plus de 50 ans en tant que constructeur de chariots élévateurs. Les dernières technologies de ce secteur ont été réunies dans cette série afin d'en optimiser le résultat : Efficacité, préservation environnementale, confort d'utilisation, fiabilité, sécurité.



Simple, **Solide,** **Ergonomique**



Productivité

Un système hydraulique de détection de charge dynamique, un système d'éclairage efficace et une faible consommation de carburant permettent d'offrir une meilleure productivité et des coûts de fonctionnement réduits.

Le nouveau système de direction hydraulique de détection de charge dynamique contribue à réduire la perte d'énergie hydraulique et à améliorer l'efficacité énergétique.

Le nouveau système d'éclairage efficace est composé de LED et d'un nouveau type de réflecteur pour réduire la consommation d'énergie, améliorer de façon significative l'illumination et prolonger la durée de fonctionnement.

Par une conception optimisée, la transmission offre une meilleure efficacité. La consommation de carburant est réduite de 10%.

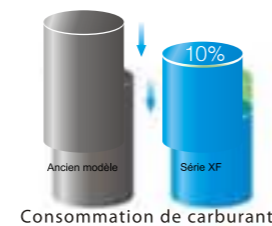
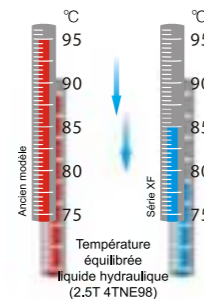
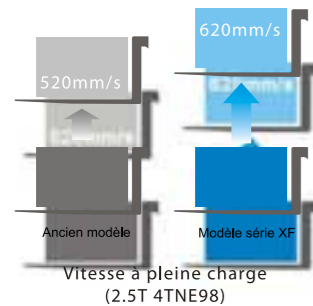

Confort d'utilisation

Le confort et la facilité d'utilisation ont pris une place importante dans le développement de la nouvelle série XF. Par exemple, pour améliorer le niveau de vibrations, un amortisseur du moteur "compound" et une transmission flottante ont été adoptés.

En plus des amortisseurs en caoutchouc entre les cadres et l'essieu directeur, l'amortisseur du moteur compound et la transmission flottante assurent une liaison flexible entre les châssis et le système d'entraînement, par conséquent, les vibrations lors de déplacement et les vibrations du système d'entraînement sont réduites de façon significative.

La capacité accrue du silencieux d'échappement, le silencieux d'admission et les technologies d'écran acoustique permettent une réduction significative des niveaux sonores.

- 1 Le nouveau compteur LCD repositionné et facilement visible permet à l'opérateur de pouvoir vérifier tous les aspects du fonctionnement en un coup d'œil.
- 2 La nouvelle comodo de style automobile est conçue et disposée de manière ergonomique afin d'améliorer le confort et la productivité.
- 3 Le volant de petit diamètre avec réglage de l'inclinaison offre une position de manœuvre idéale. La réactivité améliorée du volant optimise la maniabilité, et ce, même dans les espaces réduits.
- 4 Le frein de stationnement a été conçu spécialement pour la série XF. La force opérationnelle est réduite de 30%.
- 5 Les pédales suspendues de style automobile permettent une utilisation plus aisée.



Préservation de l'environnement

La gamme de moteurs puissants et propres et les matériaux écologiques permettent de réduire l'émission de substances indésirables au cours de la durée de vie du chariot et offrent un environnement de travail plus sain.

Chaque modèle dispose d'un moteur spécialement conçu pour offrir un équilibre optimal entre la puissance et la performance environnementale. Tous les moteurs sont conformes à la réglementation de l'Union Européenne.

Des matériaux écologiques, tels que les segments de frein sans amiante et de nouveaux types de joints d'étanchéité, sont utilisés de façon généralisée pour maintenir la sécurité environnementale.





Confort d'utilisation

- 1 L'espace supplémentaire au niveau des pieds est destiné à réduire de façon significative la fatigue de l'opérateur. La nouvelle marche large et antidérapante permet de monter et descendre facilement en toute sécurité.

Le système de commande proportionnelle électro-hydraulique (en option) contribue à une manipulation de charge plus sensible et plus précise. Les leviers simples d'utilisation, offrent une manipulation complète de la charge. Un accoudoir est intégré pour réduire la fatigue.

- 2 En plus du système de descente en douceur, un système de levage en douceur est intégré (vérins de levage avant du mât triplex et mât duplex entièrement libre). Par conséquent, le bruit et la secousse du mât sont réduits de façon significative.

- 3 Les vérins de levage avant, conçus avec un diamètre extérieur plus petit, offrent à l'opérateur une meilleure visibilité vers l'avant.



Fiabilité

En se concentrant sur l'amélioration de la fiabilité, en réduisant les temps d'immobilisation, la série XF est en mesure d'augmenter la productivité du client.

La nouvelle transmission en aluminium, avec une structure entièrement flottante, présente une excellente capacité de dissipation de la chaleur. Son disque plus épais permet de répondre aux applications les plus exigeantes.

La série XF présente une conception robuste, un cadre, un capot moteur, un tableau de bord, un toit de protection et un mât de rail en profilé solide associés pour offrir une excellente rigidité, qui assure une fiabilité exceptionnelle même avec de lourdes charges.

- 4 Le radiateur de plus grande capacité avec serpentin et réseau de dissipation de la chaleur permet de préserver la fiabilité du moteur, même avec de lourdes charges.



Le nouveau régulateur du véhicule intègre tous les composants électriques et présente une excellente résistance à la température, à l'eau et aux vibrations pour les opérations les plus exigeantes.



Le nouveau filtre à air comprenant une admission tangentielle et un joint double avec filtre de sécurité est gage de longévité. Il est plus résistant à la corrosion et aux vibrations que le précédent.



Facilité de maintenance

La conception bien étudiée facilite les opérations d'inspection et d'entretien. La facilité de maintenance réduit le temps d'immobilisation et permet également de réduire les coûts.

- 1 Le capot sur le tableau de bord peut être levé pour vérifier le liquide de frein.
- 2 Le verrou facile à actionner permet un accès rapide au compartiment moteur.
- 3 La conception du plancher en deux parties le rend facile à soulever et à enlever pour accéder à la transmission.
- 4 Les attaches du capot du radiateur peuvent être enlevées facilement à la main pour permettre une inspection et un entretien rapides.



Standard

Transmission	Direction	Chassis	Commande	Système hydraulique
Transmission suspendue Filtre à huile Jauge d'huile Refroidisseur d'huile Frein sans amiante	Servodirection entièrement hydraulique Volant de diamètre plus petit Ajusteur de volant	Pédale antidérapante Pédale en caoutchouc Ressort capot-moteur	Servodirection Pédale suspendue Commutateur combiné intégré Frein de stationnement câblé	
Chariot	Puissance	Électronique	Mât	
Dispositif de traction orientable Poignées Fauteuil standard Toit de protection standard Capot imperméable sur le toit Rétroviseur Pneus Boîte à outils	Radiateur aluminium grande capacité Petit réservoir Filtre à air Whirlwind Filtre de sécurité Silencieux d'admission haute efficacité Silencieux d'échappement haute efficacité Tuyau d'échappement vertical	Éclairages avant haute efficacité Éclairages arrière DEL haute efficacité Batterie de démarrage sans entretien Commande combinée Affichage LCD Contacteur de sécurité de démarrage Compteur horaire Jauge carburant Jauge de température de l'eau Indicateur préchauffage Témoin de charge Avertisseur pression carburant moteur Avertisseur pression huile de transmission Avertisseur sonore Avertisseur marche arrière Coupure moteur	Mât duplex grande visibilité standard Fourches standards Tablier porte-fourche standard Dossier d'appui de charge standard Vanne de limitation de vitesse du mât Soupape de sécurité de charge Dispositif de butée d'abaissement du mât Dispositif de butée de levage du mât Rouleau latéral	

Options

Chariot	Transmission	Puissance	Système hydraulique	Électronique	Mât
Cabine Chauffage de cabine Pare-brise avant Pneu super élastique Pneu sans marquage (blanc/vert) Siège suspendu Extincteur Capot de vérin de basculement Élévation du toit de protection Poignée de maintien marche arrière Coloris spécifique Fauteuil avec système de détection Protecteur vérin de basculement Compteur poids net	Roue 2-D Système de freinage de type humide	Circuit double carburant GPL Radiateur cuivre grande capacité Système d'échappement vertical Système d'échappement en position centrale Pré-filtre à air Grille de protection radiateur Pare-étincelles Système d'échappement purifié Pivotement du support de bouteille GPL Abaissement du support de bouteille GPL Protecteur de ventilateur	Vanne hydraulique auxiliaire Système de commande proportionnelle électro-hydraulique Filtre de retour d'huile	Diagnostic embarqué Éclairage de travail avant Éclairage de travail arrière Témoin d'avertissement Avertisseur séparateur d'hydrocarbures	Mât duplex levée libre grande visibilité Mât triplex levée libre grande visibilité Mât triplex levée libre grande visibilité 4 cylindres Fourches spécifiques Tablier porte-fourche plus large Dossier d'appui de charge plus large

Accessoires en option

Pince à bobine de papier Pince à balles rotative Stabilisateur de charge Pince multi-baril Pince à balles Pince à baril Pince basculante Bras de grue Flèche de chaîne	Tablier porte-fourche à déplacement latéral Fourches rotatives Rallonge de fourche Dispositif de déchargement Pince à carton Dispositif push-pull Benne Crochet Fourche allongée
--	--



Sécurité

Un grand nombre de technologies est appliqué pour garantir la parfaite sécurité de l'opérateur et des personnes aux alentours.

Une poignée de maintien (en option) sur le pilier arrière avec bouton d'avertissement améliore la sécurité de l'opérateur lors de déplacements en marche arrière.

Le dispositif de verrouillage du vérin du capot moteur et du frein de stationnement apporte une sécurité supplémentaire.



- 1 Le système de détection de présence de l'opérateur comprend une fonction de blocage de la levée/basculé et du déplacement. Lorsque l'opérateur quitte son fauteuil, le système bloque automatiquement la levée/basculé et désactive le déplacement pour assurer la sécurité.
- 2 Un dispositif d'étranglement est intégré pour éviter que le mât ne soit hors de contrôle même lors de la rupture de certains tuyaux.



Spécification de la série XF de 1.0-3.5t

				HANGCHA								HANGCHA								HANGCHA													
GENERAL	1			CPQD10	CPQD10	CPQD15	CPQD15	CPQD18	CPQD18	CPQD20	CPQD20	CPQD20	CPQD25	CPQD25	CPQD25	CPQD25	CPQD30	CPQD30	CPQD35	CPQD35													
	2			XW32F/B/M	XW21F/B/M-Y	XW32F/B/M	XW21F/B/M-Y	XW32F/B/M	XW21F/B/M-Y	XW32F/B/M	XW22F/B/M-Y	XW32F	XW21F-Y	XW32F/B/M	XW22F/B/M-Y	XW32F	XW21F-Y	XW33F/B/M	XW22F/B/M-Y	XW33F/B/M	XW22F/B/M-Y												
CARACTERISTIQUES & DIMENSIONS	3			Diesel	GPL	Diesel	GPL	Diesel	GPL	Diesel	GPL	Diesel	GPL	Diesel	GPL	Diesel	GPL	Diesel	GPL	Diesel	GPL												
	4			Kg		1000		1500		1750				2000		2500		3000		3500													
	5			mm		500		500		500				500		500		500		500													
	6			mm		3000		3000		3000				3000		3000		3000		3000													
	7			mm		155		155		155				140		140		145		145													
	8			mm		920 × 100 × 35		920 × 100 × 35		920 × 100 × 35				1070 × 122 × 40		1070 × 122 × 40		1070 × 122 × 45		1070 × 122 × 50													
	9			deg		6 / 12		6 / 12		6 / 12				6 / 12		6 / 12		6 / 12		6 / 12													
	10			mm		405		405		405				465		465		480		485													
	11			mm		375		405		430				415		490		550		615													
	12			mm		2255		2285		2310				2530		2605		2730		2800													
	13			mm		1080		1080		1080				1155		1155		1225		1225													
	14			mm		1995		1995		1995				2035		2035		2050		2165													
	15			mm		3955		3955		3955				4045		4045		4145		4145													
	16			mm		2105		2105		2105				2115		2115		2130		2130													
	17			mm		1965		1990		2015				2180		2245		2355		2415													
	18			mm		2370		2395		2420				2645		2710		2835		2900													
	19																																
	PERFORMANCE	20			Km / h		19 / 19.3 / 19		18 / 18 / 18		19 / 19.3 / 19		18 / 18 / 18		19 / 19.3 / 19		18 / 18 / 18		17.2 / 17.6 / 17.6		17.9 / 18.4 / 18.3		17.2 / 17.6 / 17.6		17.9 / 18.4 / 18.3								
		21			mm/sec		580		510		580		510		580		510		580		510		490		450		430						
22			mm/sec		500		500		500		500		500		500		500		500		500		500		500								
23			N		14600/14400/14100		14800/14600/14300		14600/14400/14100		14800/14600/14300		14600/14400/14100		14800/14600/14300		14600/14400/14100		14800/14600/14300		19800/19400/19500		18700/18300/18400		14300		14500						
24			%		40 / 39 / 38		41 / 40 / 39		33 / 33 / 32		34 / 33 / 33		30 / 30 / 29		31 / 30 / 30		35 / 34 / 34		33 / 32 / 32		24		25		21		21						
CHASSIS	25			mm		6.50-10-10PR		6.50-10-10PR		6.50-10-10PR				7.00-12-12PR		7.00-12-12PR		28 x 9-15-12PR		28 x 9-15-12PR													
	26			mm		5.00-8-10PR		5.00-8-10PR		5.00-8-10PR				6.00-9-10PR		6.00-9-10PR		6.50-10-10PR		6.50-10-10PR													
	27			mm		900		900		900				965		965		1005		1005													
	28			mm		920		920		920				973		973		975		975													
	29			mm		1475		1475		1475				1650		1650		1700		1700													
	30			mm		115		115		115				115		115		130		130													
POIDS	31			mm		140		140		140				150		150		165		165													
	32			Kg		2510		2650		2765				3405		3765		4350		4705													
	33			mm		3055 / 455		3660 / 490		3995 / 520				4705 / 700		5475 / 790		6450 / 900		7255 / 950													
34			mm		1260 / 1250		1240 / 1410		1225 / 1540				1610 / 1795		1560 / 2205		1750 / 2600		1720 / 2985														
35			mm		12 / 60		12 / 60		12 / 60				12 / 90		12 / 60		12 / 90		12 / 60		12 / 90		12 / 60		12 / 60								
MOTEUR & TRANSMISSION	36			Modèle		4TNE92 K21		4TNE92 K21		4TNE92 K21				4TNE98 K25		4TNE92 K21		4TNE98 K25		4TNE98 K25		4TNE98 K25		4TNE98 K25									
	37			V / AH		YANMAR NISSAN		YANMAR NISSAN		YANMAR NISSAN				YANMAR NISSAN		YANMAR NISSAN		YANMAR NISSAN		YANMAR NISSAN		YANMAR NISSAN		YANMAR NISSAN		YANMAR NISSAN							
	38			kw		32.8 (45ch) / 2450		31.5 (57 ch) / 2300		32.8 (45 ch) / 2450		31.5 (43 ch) / 2300		32.8 (45 ch) / 2450		31.5 (43 ch) / 2300		44.3 (61 ch) / 2300		38 (52 ch) / 2400		32.8 (45 ch) / 2450		31.5 (43ch) / 2300		44.3 (61 ch) / 2300		38 (52 ch) / 2400		44.3 (61 ch) / 2300		38 (52 ch) / 2400	
	39			N · m		142 / 1600		144 / 1600		142 / 1600		144 / 1600		142 / 1600		144 / 1600		142 / 1600		196 / 1700		185 / 1600		142 / 1600		144 / 1600		196 / 1700		185 / 1600			
	40			mm		4		4		4		4		4		4		4		4		4		4		4		4					
	41			mm		92 × 100		89 × 83		92 × 100		89 × 83		92 × 100		89 × 83		92 × 100		89 × 100		92 × 100		89 × 83		92 × 100		89 × 83					
	42			Stage		III A / Tier 4		III A / Tier 4		III A / Tier 4				Stage III A / Tier 3		III A / Tier 4		Stage III A / Tier 3		III A / Tier 4		Stage III A / Tier 3		III A / Tier 3		Stage III A / Tier 3							
	43			cc		2659		2065		2659		2065		2659		2065		3319		2488		2659		2065		3319		2488					
	44			L		50		50		50		50		50		50		60		60		50		50		70		70					
	45			Type		HANGCHA / OKAMURA / MS		HANGCHA / OKAMURA / MS		HANGCHA / OKAMURA / MS				HANGCHA / OKAMURA / MS		HANGCHA / OKAMURA / MS		HANGCHA / OKAMURA / MS		HANGCHA / OKAMURA / MS		HANGCHA / OKAMURA / MS		HANGCHA / OKAMURA / MS		HANGCHA / OKAMURA / MS							
46			Type		Powershift		Powershift		Powershift				Powershift		Powershift		Powershift		Powershift		Powershift		Powershift		Powershift								
47			AV / AR		1 / 1		1 / 1		1 / 1				1 / 1		1 / 1		1 / 1		1 / 1		1 / 1		1 / 1		1 / 1								
48			Mpa		14.5		14.5		14.5				17.5		17.5		17.5		17.5		17.5		17.5		17.5								

1. Mâts disponibles (Duplex : 2.5m, 2.7m, 3.0m, 3.3m, 3.6m, 4m, 4.5m. Triplex : 4.3m, 4.5m, 4.8m, 5m, 5.5m, 6m) 2. Equipements disponibles.
 3. Les données techniques sont valables uniquement pour le modèle standard. Pour plus d'informations, contactez votre revendeur. 4. Ces données sont sujets à modifications sans préavis.

DIMENSIONS

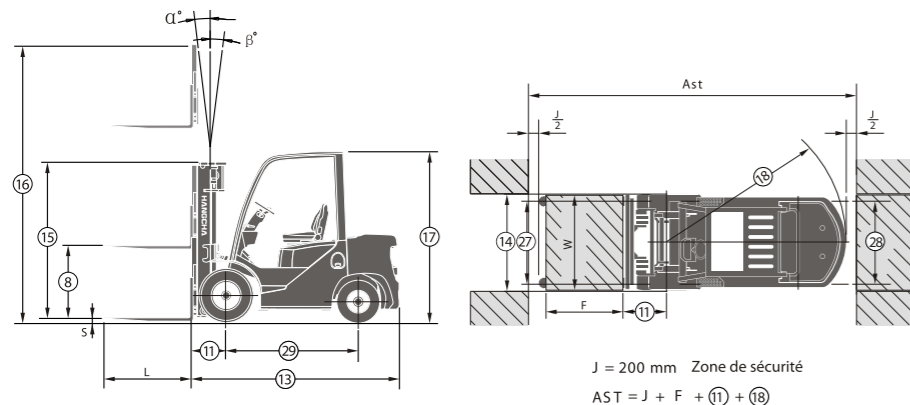

CAPACITE RESIDUELLE

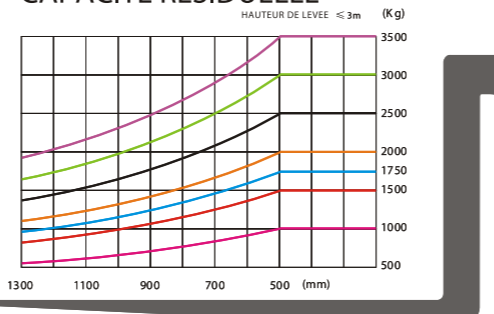

Mât de la série XF 1.0 ~ 1.8t : (pneumatique)

Type	Modèle	Hauteur de levée max.	Hauteur hors tout				Levée libre		Porte à faux avant	Angle d'inclinaison		Capacity					
			Déployé		Sans dossierer		1 / 1.5 / 1.75t	AV		AR	Load capacity at 500 mm						
			Sans dossierer	With dossierer	Sans dossierer	Avec dossierer					Single tire			Dual tire			
		mm	mm	mm	mm	mm	mm	mm	Deg	Deg	1t	1.5t	1.75t	1t	1.5t	1.75t	
Mât grande visibilité	X15M200	2000	1495	2565	2955	155	155	405	6	12	1000	1500	1750	1000	1500	1750	
	X15M250	2500	1745	3065	3455	155	155	405	6	12	1000	1500	1750	1000	1500	1750	
	X15M270	2700	1845	3265	3655	155	155	405	6	12	1000	1500	1750	1000	1500	1750	
	X15M300	3000	1995	3565	3955	155	155	405	6	12	1000	1500	1750	1000	1500	1750	
	X15M330	3300	2145	3865	4255	155	155	405	6	12	1000	1500	1750	1000	1500	1750	
	X15M350	3500	2245	4065	4455	155	155	405	6	12	1000	1500	1750	1000	1500	1750	
	X15M360	3600	2345	4165	4555	155	155	405	6	12	1000	1500	1750	1000	1500	1750	
	X15M400	4000	2595	4600	4955	155	155	405	6	12	950	1400	1650	1000	1500	1750	
	X15M430	4300	2745	4900	5255	155	155	405	6	6	900	1300	1550	950	1400	1650	
	X15M450	4500	2845	5100	5455	155	155	405	6	6	850	1250	1450	900	1350	1550	
Mât duplex levée libre	X15U250	2500	1810	3085	3445	1225	865	405	6	12	1000	1500	1750	1000	1500	1750	
	X15U270	2700	1910	3285	3645	1325	965	405	6	12	1000	1500	1750	1000	1500	1750	
	X15U300	3000	2010	3590	3950	1425	1065	405	6	12	1000	1500	1750	1000	1500	1750	
	X15U330	3300	2160	3885	4245	1575	1215	405	6	12	1000	1500	1750	1000	1500	1750	
	X15U360	3600	2310	4185	4545	1725	1365	405	6	12	1000	1500	1750	1000	1500	1750	
	X15U400	4000	2560	4585	4945	1975	1615	405	6	12	950	1400	1650	1000	1500	1750	
Mât triplex levée libre	X15N430	4300	2070	4980	5255	1400	1125	420	6	6	850	1250	1450	900	1350	1550	
	X15N450	4500	2120	5130	5465	1500	1175	420	6	6	800	1200	1350	850	1300	1450	
	X15N480	4800	2220	5430	5755	1600	1275	420	6	6	750	1100	1250	800	1200	1350	
	X15N500	5000	2270	5595	5955	1685	1325	420	6	6	700	1050	1150	750	1150	1250	
	X15N550	5500	2470	6095	6455	1885	1525	420	3	6	/	/	/				

Mât de la série XF 2.0 ~ 2.5t : (pneumatique)

Type	Modèle	Hauteur de levée max.	Hauteur hors tout				Levée libre		Porte à faux avant		Angle d'inclinaison		Capacité				
			Abaissé	Déployé		Sans dossier	Avec dossier	mm	mm	mm	mm	AV	AR	Capacité de charge à 500 mm			
				Sans dossier	Avec dossier									Roue simple		Roue jumelée	
														2.0t	2.5t	2.0t	2.5t
mm	mm	mm	mm	mm	mm	Deg	Deg	kg	kg	kg	kg						
Mât grande visibilité	X25M250	2500	1785	3160	3545	140	140	465	6	12	2000	2500	2000	2500			
	X25M270	2700	1885	3360	3745	140	140	465	6	12	2000	2500	2000	2500			
	X25M300	3000	2035	3660	4045	140	140	465	6	12	2000	2500	2000	2500			
	X25M330	3300	2185	3960	4345	140	140	465	6	12	2000	2500	2000	2500			
	X25M350	3500	2285	4160	4545	140	140	465	6	12	2000	2500	2000	2500			
	X25M360	3600	2385	4260	4645	140	140	465	6	12	2000	2500	2000	2500			
	X25M400	4000	2635	4660	5045	140	140	465	6	12	1900	2300	2000	2500			
	X25M430	4300	2785	4960	5345	140	140	465	6	6	1800	2100	1950	2450			
	X25M450	4500	2885	5160	5545	140	140	465	6	6	1700	2000	1900	2400			
	X25M480	4800	3035	5460	5845	140	140	465	6	6	1500	1700	1700	2100			
Mât duplex levée libre	X25U250	2500	1810	3180	3545	1130	760	465	6	12	2000	2500	2000	2500			
	X25U270	2700	1910	3380	3745	1230	860	465	6	12	2000	2500	2000	2500			
	X25U300	3000	2010	3680	4045	1330	960	465	6	12	2000	2500	2000	2500			
	X25U330	3300	2160	3980	4345	1480	1110	465	6	12	2000	2500	2000	2500			
	X25U360	3600	2310	4280	4645	1630	1260	465	6	12	2000	2500	2000	2500			
	X25U400	4000	2560	4680	5045	1880	1510	465	6	12	1900	2300	2000	2500			
Mât triplex levée libre	X25N430	4300	2100	5000	5345	1400	955	480	6	6	1700	2000	1900	2400			
	X25N450	4500	2150	5230	5595	1470	1005	480	6	6	1600	1900	1800	2300			
	X25N480	4800	2250	5480	5845	1570	1105	480	6	6	1500	1700	1700	2100			
	X25N500	5000	2300	5680	6045	1620	1155	480	6	6	1400	1600	1600	2000			
	X25N550	5500	2500	6180	6545	1820	1355	480	3	6	1100	1250	1500	1800			
	X25N600	6000	2750	6730	7095	2070	1605	480	3	6	800	900	1400	1600			

Avec tablier à déplacement latéral réduire la capacité de 200Kg, avec tablier intégré, réduire de 100Kg.

Mât de la série XF 3.0 ~ 3.5t : (pneumatique)

Type	Modèle	Hauteur de levée max.	Hauteur hors tout						Levée libre						Porte à faux avant		Angle d'inclinaison		Capacité												
			Abaissé	Déployé				Sans dossier	Avec dossier	mm	mm	mm	mm	mm	mm	mm	mm	AV	AR	Capacité de charge à 500 mm											
				3.0t	3.5t	3.0t	3.5t													3.0t	3.5t	3.0t	3.5t	3.0t	3.5t	3.0t	3.5t	Roue simple		Roue jumelée	
																												3.0t	3.5t	3.0t	3.5t
mm	mm	mm	mm	mm	mm	mm	mm	mm	mm	mm	mm	mm	mm	Deg	Deg	kg	kg	kg	kg												
Mât grande visibilité	X30/35M250	2500	1800	1915	3235	3315	3645	3645	145	145	145	145	480	485	6	12	3000	3500	3000	3500											
	X30/35M270	2700	1900	2015	3435	3515	3845	3845	145	145	145	145	480	485	6	12	3000	3500	3000	3500											
	X30/35M300	3000	2050	2165	3735	3815	4145	4145	145	145	145	145	480	485	6	12	3000	3500	3000	3500											
	X30/35M330	3300	2200	2315	4035	4115	4445	4445	145	145	145	145	480	485	6	12	3000	3500	3000	3500											
	X30/35M350	3500	2300	2415	4235	4315	4645	4645	145	145	145	145	480	485	6	12	3000	3500	3000	3500											
	X30/35M360	3600	2400	2465	4335	4415	4745	4745	145	145	145	145	480	485	6	12	3000	3500	3000	3500											
	X30/35M400	4000	2650	2715	4735	4815	5145	5145	145	145	145	145	480	485	6	12	2850	3250	3000	3500											
	X30/35M430	4300	2800	2865	5035	5115	5445	5445	145	145	145	145	480	485	6	6	2700	3000	2900	3400											
	X30/35M450	4500	2900	2965	5235	5315	5645	5645	145	145	145	145	480	485	6	6	2550	2850	2850	3350											
	X30/35M480	4800	3050	3115	5535	5615	5945	5945	145	145	145	145	480	485	6	6	2250	2450	2550	2950											
Mât duplex levée libre	X30/35M500	5000	3150	3215	5735	5815	6145	6145	145	145	145	145	480	485	6	6	2100	2300	2400	2800											
	X30/35U250	2500	1870	1970	3255	3330	3645	3645	1115	1140	725	825	480	480	6	12	3000	3500	3000	3500											
	X30/35U270	2700	1970	2070	3455	3530	3845	3845	1215	1240	825	925	480	480	6	12	3000	3500	3000	3500											
	X30/35U300	3000	2080	2180	3755	3830	4145	4145	1325	1350	935	1035	480	480	6	12	3000	3500	3000	3500											
	X30/35U330	3300	2230	2330	4055	4130	4445	4445	1475	1500	1085	1185	480	480	6	12	3000	3500	3000	3500											
	X30/35U360	3600	2380	2480	4355	4430	4745	4745	1625	1650	1235	1335	480	480	6	12	3000	3500	3000	3500											
Mât triplex levée libre	X30/35U400	4000	2580	2680	4755	4830	5145	5145	1825	1850	1435	1535	480	480	6	12	2850	3250	3000	3500											
	X30/35N430	4300	2115	2215	5055	5130	5445	5445	1360	1385	970	1070	495	495	6	6	2550	2850	2850	3350											
	X30/35N450	4500	2165	2265	5305	5380	5695	5695	1410	1435	1020	1120	495	495	6	6	2400	2700	2700	3200											
	X30/35N480	4800	2265	2365	5555	5630	5945	5945	1510	1535	1120	1220	495	495	6	6	2250	2450	2550	2950											
	X30/35N500	5000	2315	2415	5755	5830	6145	6145	1560	1585	1170	1270	495	495	6	6	2100	2300	2400	2800											
	X30/35N550	5500	2515	2565	6255	6330	6645	6645	1760	1735	1370	1420	495	495	3	6	1700	1850	2250	2550											
X30/35N600	6000	2765	2815	6805	6880	7195	7195	2010	1985	1620	1670	495	495	3	6	1300	1400	2100	2300												

Avec tablier à déplacement latéral réduire la capacité de 200Kg, avec tablier intégré, réduire de 100Kg.



CE CERTIFICATE



ISO14001: 2004



ISO9001: 2000



www.hangcha.fr